

DAILY

35 - 150 Chasis Cabina



DIMENSIONES (mm)

Distancia entre ejes	A	3.750
Largo total	B	6.552
Largo zona de carga (chasis)		4.005
Ancho de cabina	C	2.052
Ancho de cabina (con retrovisores)		2.429
Altura de cabina	E	2.195
Voladizo delantero	F	1.048
Voladizo trasero	G	1.665
Ancho de vías eje delantero / trasero		1.732 / 1.699
Ángulo de entrada	K	20°
Ángulo de salida	L	15°
Radio de giro (entre paredes)		14.090
Radio de giro (entre ruedas)		13.466
Despeje desde suelo delantero / trasero	M/N	211 / 182

CAPACIDADES / PESOS (kg)

CAPACIDADES		
PBV (Peso bruto vehicular)		3.500
Capacidad técnica eje delantero		1.800
Capacidad técnica eje trasero		2.400
Capacidad de carga		1.510
Peso de carrocería		2.210
Capacidad máxima de tracción		6.500

PESOS EN ORDEN DE MARCHA

Eje delantero		1.360
Eje trasero		630

DESEMPEÑO (TEÓRICO)

Capacidad máxima de ascensión		66°
Partida en rampa		36°
Velocidad máxima (limitada)		130 km/h

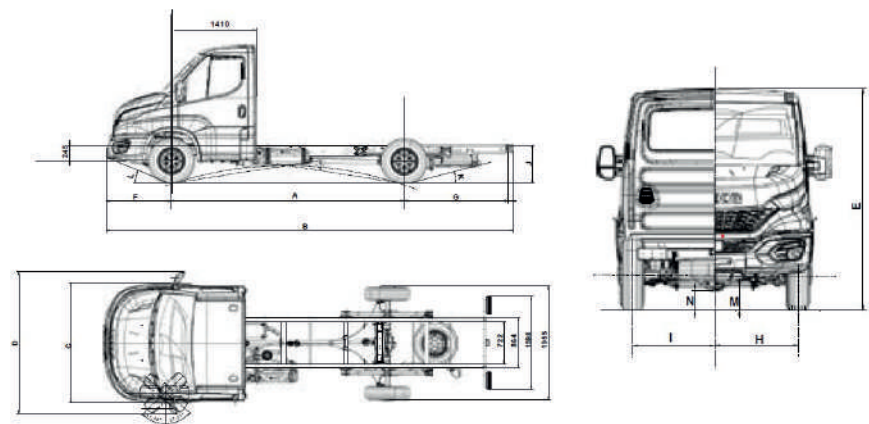

MOTOR

Marca - ciclo / emisiones	FPT F1C1WG - Diesel / Egr - Euro 5 sin urea
Alimentación	Turbo - Intercooler, 4 tiempos, 16 válvulas, common Rail
N° de cilindros / cilindrada	4 cilindros en línea / 2.998 cm ³
Potencia máxima	146 Hp @ 3.500 rpm
Torque máximo	350 Nm @ (1.400 - 2.900 rpm)

TRANSMISIÓN Y EMBRAGUE

Transmisión - marca / modelo	ZF 6S 480 OD (ZF EL55)
Tipo / número de marchas	Transmisión mecánica, accionamiento manual por piolas, 6 marchas hacia delante + 1 reversa
Relaciones de marcha	5,070 / 2,614 / 1,524 / 1,000 / 0,770 / 0,657 / R: 4,823
Embrague - marca / modelo / tipo	Valeo 280 / Monodisco, accionamiento hidráulico tipo de tiro
Diámetro de disco	280 mm

EJES

Trasero - tracción / tipo	Tracción trasera / eje de reducción simple
Marca / modelo	Dana 267
Reducción eje trasero	4,56:1

SUSPENSIÓN

Delantero - tipo	Barras de torsión, amortiguadores telescópicos de doble efecto y barra estabilizadora.
Marca / modelo	Streparava QuatTor 5819
Trasera	Resortes semielípticos, amortiguadores telescópicos de doble efecto y barra estabilizadora.

CHASIS

Tipo	Tipo escalera con largueros planos con perfil en "C" y travesaños curvos y remachados.
Material	Acero Fe E420

DIRECCIÓN

Marca / modelo	BOSCH
Tipo	Piñón y cremallera de accionamiento hidráulico

FRENOS

Freno de servicio	Disco en las 4 ruedas, ventilados en las ruedas delanteras y macizos en las traseras. Sistema de control y estabilidad ESP* + ABS + EBD. Control de tracción y Hill Holder. Accionamiento: hidráulico, servoasistido de doble circuito.
-------------------	---

Freno de estacionamiento	Accionamiento manual, pinza combinada.
--------------------------	--

ESP - Sistema de Control de Estabilidad	HHC - Hill Hold Control: mantiene la presión sobre los frenos durante 2 segundos, lo que ayuda a arrancar el vehículo. HBA - Asistencia de frenado hidráulico: aumento de la presión del freno cuando se presiona rápidamente el pedal del freno, reducir la distancia de frenado. HFC - Compensación de desvanecimiento hidráulico: el sistema detecta una condición anormal del sistema de frenos y aumenta presión del circuito hasta la intervención del ABS. HRB - Refuerzo hidráulico de la rueda trasera: en caso de frenado de emergencia, cuando los frenos delanteros ya están activados en el control ABS, la presión en los frenos traseros aumenta, aumentando la eficiencia total de frenado. EUC - Control de subviraje extendido: en caso de que el vehículo pierda agarre en las ruedas delanteras (salir del camino), actúa interviniendo en el par y freno del vehículo, aumentando su maniobrabilidad. RMI - Intervención de movimiento de balanceo: mitiga situaciones peligrosas de balanceo durante la conducción altamente dinámica. ROM - Mitigación de vuelcos: mitiga situaciones de vuelco peligrosas durante situaciones casi estacionarias. TSM - Trailer Sway Mitigation: detecta la presencia de un remolque y adapta la estrategia de control ESP para no influir negativamente en la dinámica del sistema de remolque del vehículo. LAC - Adaptive Load Control: estima la distribución de carga en el vehículo.
---	--

LLANTAS Y NEUMÁTICOS

Llantas - tipo / dimensiones	Llantas de acero / 6,5" x 16"
Neumáticos	225 / 75 R16

VOLÚMENES DE ABASTECIMIENTO

Estanque de combustible	65 L
Carter (aceite)	6,9 L
Transmisión (aceite)	2,4 L

SISTEMA ELÉCTRICO

Batería	1 x 12V x 100 Ah
Alternador	14V x 150 A

CABINA

Estructura en paneles de chapa de acero, fijada al chasis mediante almohadillas elásticas. Tratamiento cataforético anticorrosión y aplicación de aislamiento acústico y materiales antiabrasión.

EQUIPAMIENTO DE SERIE

Doble Airbag	Volante regulable	Porta objetos en puerta y panel central
Aire acondicionado	Luces diurnas	Computador a bordo
Alza vidrio eléctrico	Neblineros	Radio Bluetooth + USB + MP3
Cierre centralizado	EcoSwitch	
Espejos eléctricos calefaccionados	Control crucero	

